

# OBD-E

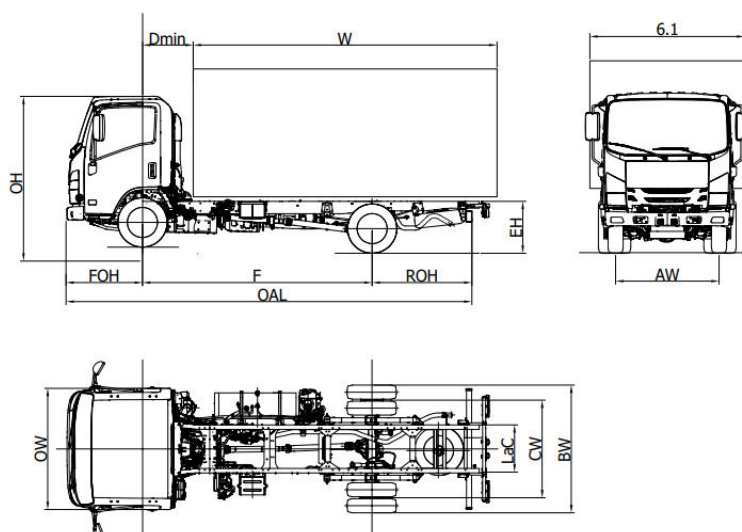

M 27		M 27 F	M 27 H
Passo	F	2750	3350
Lunghezza autotelaio	OAL	5295	6015
Lunghezza carrozzeria min. <sup>(1)</sup>	W	3535	4255
Lunghezza carrozzeria max. <sup>(1)</sup>	W	3905	4520
Sbalzo posteriore telaio	ROH	1435	1555
Altezza telaio	EH		775
Altezza cabina	OH	2175	2185
Larghezza autotelaio	BW		1860
Larghezza cabina <sup>(2)</sup>	OW		1815
Larghezza carrozzeria <sup>(3)</sup>	6,1		2120
Asse anteriore - retro cabina	D min		650 <sup>(6)</sup>
Sbalzo anteriore	FOH		1110
Ingombro telaio	LaC		700
Carreggiata anteriore	AW		1475
Carreggiata posteriore	CW		1425
Altezza minima da terra	HH		160
Diametro di volta (m) <sup>(4)</sup>	Dia	11,3	13,5
<b>PESI (kg)</b>			
Tara in ordine di marcia <sup>(5)</sup>		2240	2305
Tara asse ant./post.		1595/645	1625/680
Massa minima veicolo completato			2585
Massa totale a terra			3500
Massa max. ammissibile asse ant./post.			2100 / 2435
Massa rimorchiabile frenata/ Massa rimorchiabile non frenata			3500 / 750

1. Le lunghezze riportate si riferiscono ad un veicolo con carico distribuito in modo uniforme fino alla massima capacità di carico dell'assale senza modifiche all'autotelaio (per le dimensioni con modifiche all'autotelaio contattare l'ufficio tecnico)
2. Indicatori di direzione e specchietti retrovisori esclusi
3. Larghezze possibili con bracci specchi opzionali 1865/1945 - 1945/2120 - 2120/2240
4. Diametro di volta a terra (impronta pneumatici).
5. La tara comprende la ruota di scorta, il serbatoio pieno, il conducente. NEES II + 35 kg.
6. Con altezza minima controtelaio = 150 mm

VERSIONE PROVVISORIA: Dati da confermare in fase di omologazione.

# M 27 - Passo (mm) F 2750 - H 3350

GIUGNO 2023

<b>Versioni ed equipaggiamenti</b>	NEES 2 (solo con Passo F)	
	Guida a destra (*)	

(\*) solo con Passo F e NEES 2;  
(\*)previa disponibilità

<b>Accessori di serie</b>		
<ul style="list-style-type: none"><li>• EGR - DPD - SCR</li><li>• Display MID</li><li>• Freno motore</li><li>• Avvisatore retromarcia</li><li>• Aletta parasole (Cond./Pass.)</li><li>• Sicurezza ribaltamento cabina</li></ul>	<ul style="list-style-type: none"><li>• Chiusura centralizzata con telecomando</li><li>• Sedile molleggiato</li><li>• Alzacristalli elettrico</li><li>• Luci diurne</li><li>• Luci LED anteriori</li><li>• Illuminazione automatica fari</li><li>• Regolazione manuale altezza fari</li></ul>	<ul style="list-style-type: none"><li>• Immobilizer</li><li>• Fendinebbia ant. e post.</li><li>• Autoradio DAB+, USB, Bluetooth</li><li>• Cicalino cinture di sicurezza</li><li>• Posizione volante regolabile (inclinazione ed altezza)</li></ul>

<b>Optional</b>	• Aria condizionata	
-----------------	---------------------	--

<b>Motore</b>	<b>ISUZU 4JZ1E6N 4 cilindri.</b> 16 v con fasatura variabile allo scarico (EVVT) e distribuzione a cascata di ingranaggi. Sistema di iniezione common rail DENSO i-Art con turbo VGS a controllo elettronico e intercooler. CILINDRATA 2999 cm <sup>3</sup> POTENZA 110kW (150 cv) 2800 giri/min COPPIA 375 Nm 1280 - 2800 giri/min NORMATIVA EMISSIONI EURO VI OBD-E
---------------	--

<b>Sistemi di sicurezza</b>	ABS con BAS (Sistema di frenata assistita) <b>ESC (Controllo elettronico della stabilità) con ASR</b> SRS Airbag conducente
-----------------------------	---

<b>Serbatoio</b>	<b>68 L</b> Passo F - <b>98 L</b> Passo H	<b>10 L</b> Passo F - <b>14 L</b> Passo H Ad-Blue®
------------------	---	--

<b>Cambio e rapporto al ponte</b>	5 marce MYY5T - 5.315 - 3.053 - 1.655 - 1.000 - 0.721; Retromarcia 5.068; Rapporto al ponte 3.909 (43/11)
-----------------------------------	---

<b>Cambio</b>	<b>Manuale</b>	NEES 2
---------------	----------------	--------

<b>Dimensioni longheroni telaio</b>	Larghezza 65 mm, Altezza 180 mm, Spessore 4 mm
-------------------------------------	--

<b>Numero posti</b>	3
---------------------	---

<b>Assi</b>	2 Asse posteriore motore con ruote gemellate
-------------	---

<b>Pneumatici</b>	Anteriori 205/75 R16C semplici. Posteriori 205/75 R16C doppi.
-------------------	--

<b>Freni</b>	Freni a disco anteriori e posteriori. Sistema idraulico a pedale su 4 ruote, servofreno a depressione a norme CEE con ABS, circuiti indipendenti su entrambi gli assi. Freno di stazionamento manuale sull'albero di trasmissione. Anteriori: 293X40 mm ventilati, Posteriori: 275X30 mm ventilati
--------------	--

<b>Sospensioni</b>	Anteriori e posteriori a balestre paraboliche, integrate da tamponi in gomma di fine corsa; ammortizzatori idraulici telescopici a doppio effetto. Barra stabilizzatrice anteriore.
--------------------	---

<b>Sistema elettrico</b>	Tensione nominale 24V - Alternatore 90A - 2 x Batteria 70Ah
--------------------------	---